

TinyTable



Tiny Table, il tavolino interattivo: l'unico alleato per imparare, giocare e riabilitare, insieme!

Tiny Table non è solo un tavolino interattivo; è una rivoluzione nel modo in cui i bambini, anche i più piccoli, apprendono e sviluppano le loro abilità.

Progettato come un sistema interattivo integrato, Tiny Table è un dispositivo versatile che si adatta alle esigenze didattiche moderne, facilitando l'insegnamento, l'apprendimento e la riabilitazione in modo coinvolgente e dinamico. Con la sua superficie regolabile in altezza, da 56 cm a 72 cm, Tiny Table è accessibile a tutti i bambini e a tutte le bambine e promuove un apprendimento inclusivo e su misura.

Il suo design intuitivo e le app integrate trasformano ogni interazione in una lezione rendendo nuove, entusiasmanti e giocose le esperienze di apprendimento.

A chi è rivolto



Tiny Table è uno strumento educativo completo che consente di svolgere attività utili per lo sviluppo di diverse competenze. Favorisce la collaborazione tra bambini, la motivazione, il divertimento e promuove lo sviluppo cognitivo e delle abilità scolastiche. Tiny Table rappresenta un salto qualitativo nei contesti educativi e riabilitativi, offrendo un ambiente ricco di stimoli. Attraverso tale strumento, infatti, bambini e bambine di ogni età possono imparare o migliorare diverse abilità all'interno di un contesto interattivo, dinamico e coinvolgente.

Caratteristiche tecniche

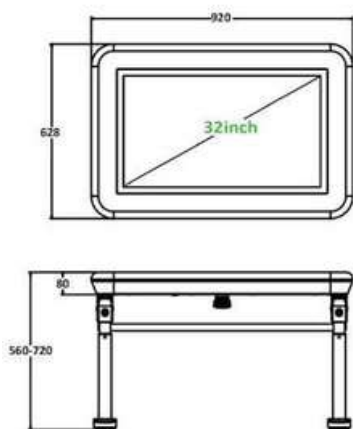

Monitor capacitivo da 20 tocchi

Autocalibrazione plug&play

Equipaggiato con Android 14

Ram 8 GB - Rom 128 GB

Installazione facile e veloce

LAN, Wifi e Bluetooth

Audio da 10W integrato

USB 3.0 - HDMI IN - Cuffie



Manovella regolazione altezza



Leva sblocco piano touch

393 9851838 • info@kommit.it • www.kommit.it

One Health Vision



tinyTable

Su Tiny Table potrai imparare con...

Tiny Table include una selezione di app e giochi creati da un team di professionisti ed esperti di apprendimento, che guidano i bambini a scoprire nuovi mondi. È possibile controllare i progressi del bambino in un'area dedicata del software gioco.



Applicazione per il trattamento della dislessia e delle difficoltà di lettura. È dispositivo medico CE - Classe I



Applicazione per il trattamento della disortografia o per bambini in fase di acquisizione delle abilità



Applicazione per il trattamento della discalculia e delle difficoltà di tipo logico-matematico. È dispositivo medico CE - Classe I.



Per il trattamento di ipoacusia e disturbi dell'udito. È dispositivo medico CE - Classe I.



Per il trattamento delle funzioni attentive ed esecutive



Per il trattamento dell'afasia. È dispositivo medico CE - Classe I.

393 9851838 • info@kommit.it • www.kommit.it